

## リングラー

補修部品をご注文の際は、ラベルの内容と必要な部品名称をご連絡ください。

ドライブのカバーまたはチェーンカバーの下部(A部)にラベルが貼ってあります。必要な部品とこのラベルの内容をご連絡いただければ判るようになっています。

製作年月	00	年	6	月	Job No.	10-39670-Y	このNO.で製作しています	
SZ	30	-	1.5	(V)	40-1	A	17/18	M=11 P=11
コンベヤ形式記号	部品モデル記号	ギアヘッド減速比	スプロケット歯数					

- | 番号 | 名称                |
|----|-------------------|
| 1  | ギヤドモータ            |
| 2  | アンカーベース           |
| 3  | フレーム              |
| 4  | 駆動リング             |
| 5  | 丸ベルト              |
| 6  | ライン軸              |
| 7  | ライン軸カップリング        |
| 8  | ドライブ              |
| 9  | 定置脚               |
| 10 | ドライブチェーン          |
| 11 | モータ側スプロケット        |
| 12 | キャリヤローラ(溝付)       |
| 13 | ライン軸側スプロケット       |
| 14 | ドライブカバー           |
| 15 | モータ側ドライブカバー       |
| 16 | 高さ調整ボルト           |
| 17 | ユニバーサルジョイント(自在継手) |
| 18 | テーパキャリヤローラ        |
| 19 | ライン軸連動装置          |
| 20 | 取手                |
| 21 | ダンバ               |
| 22 | カップリングフランジ        |
| 23 | ヒンジ               |
| 24 | ロックハンドル           |
| 25 | 分岐旋回ローラ部          |
| 26 | 手動レバー             |

**RAD**  
**RAS**

ストレートユニット  
(ドライブ付きRAD・ドライブなしRAS)

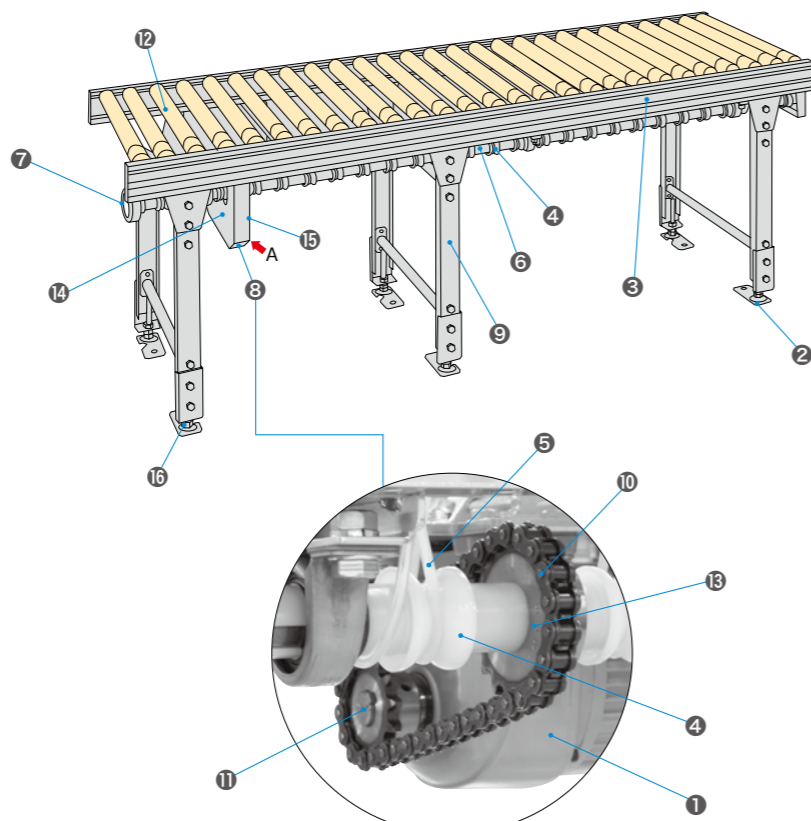

ドライブ内部(カバーを外した状態)

**RACD**  
**RAC**  
**RAE**  
**RAJ**  
**RAU**  
**RAB**

カーブユニット  
(ドライブ付きRACD・ドライブなしRAC)

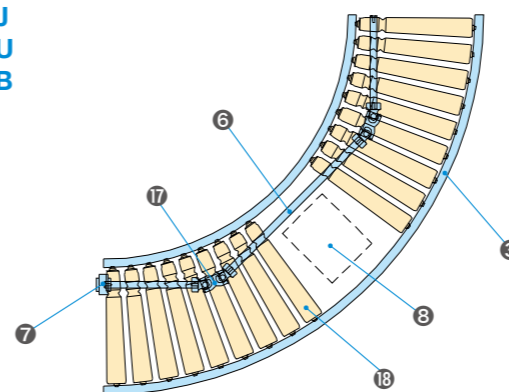

合流ユニット (RAJ)

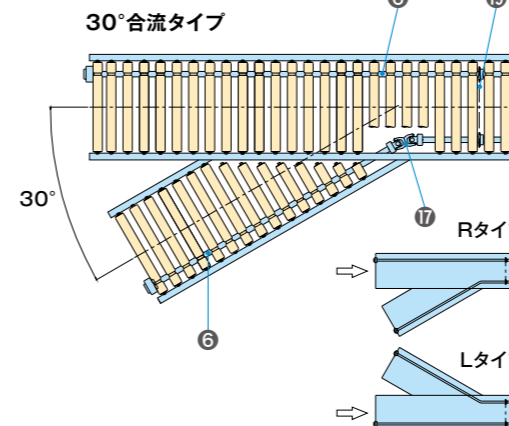

チェンジユニット (RAE)

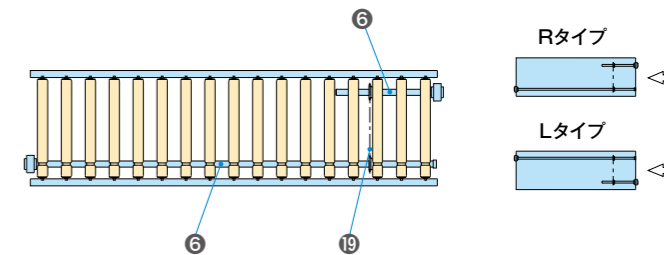

90°合流タイプ

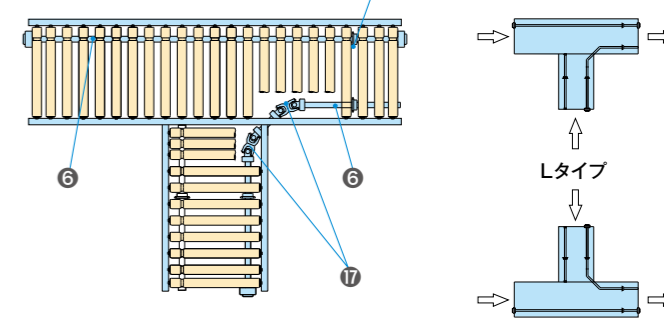

はね上げユニット (RAU)

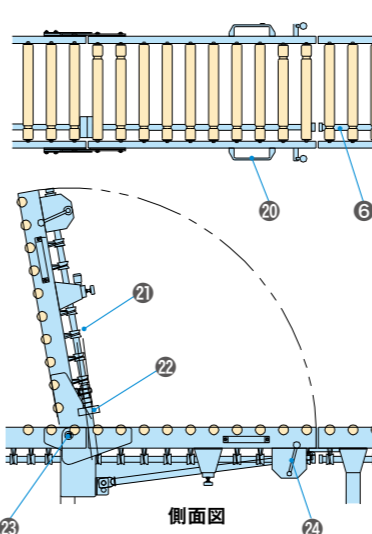

分岐ユニット (RAB)

