

エスコン[®] ミニ 下部水平タイプ ベルト交換方法

S-CON MINI 取扱説明書

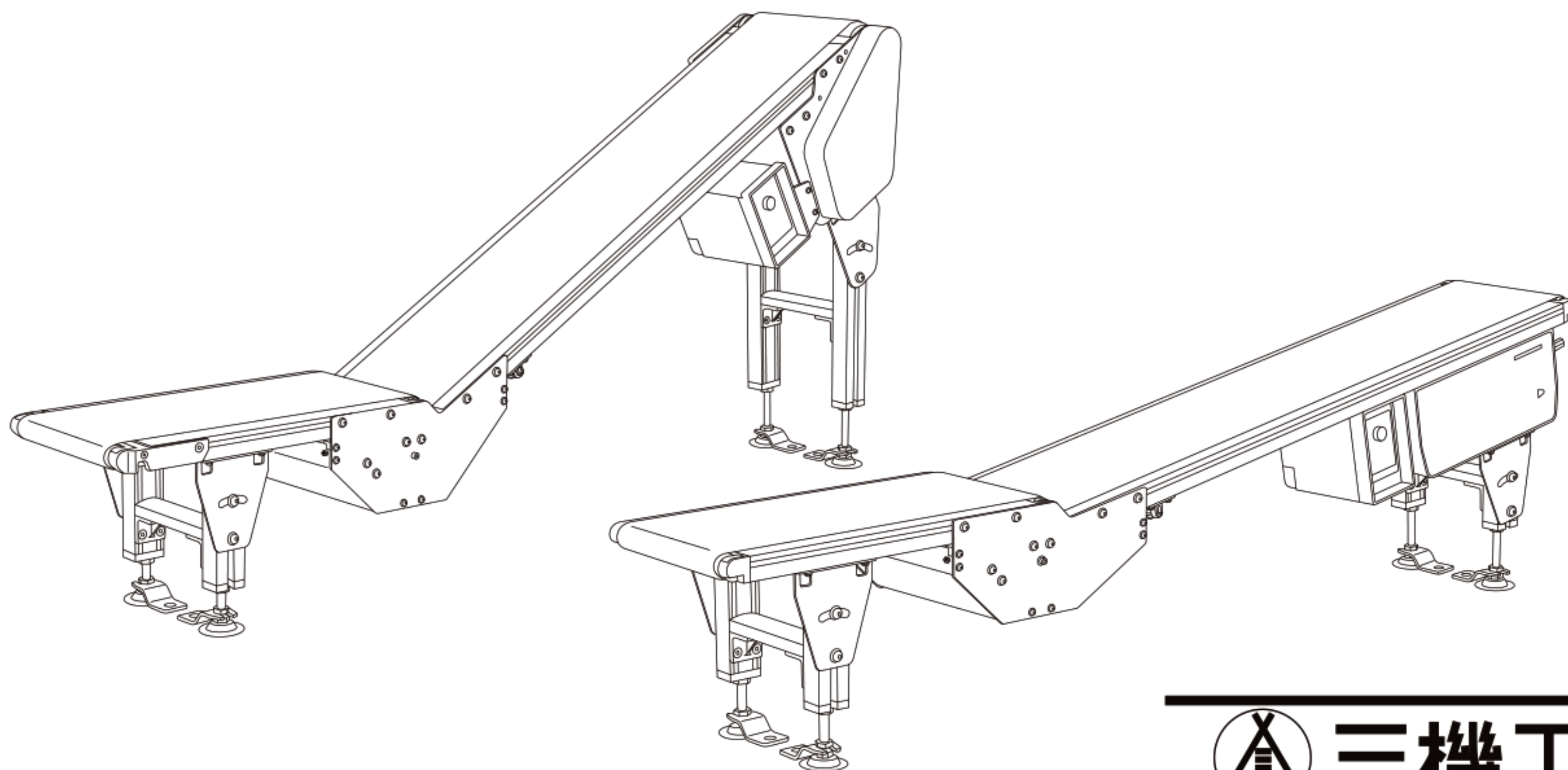

三機工業

このたびは、エスコン®ミニ シリーズをご採用いただきありがとうございました。
ご使用前にこの取扱説明書をよくお読みの上、正しくご使用くださいますようお願い申し上げます。
また、取扱説明書はコンベヤの設置場所に備え付け、必要に応じてご覧ください。
なお、当説明書はエスコン®ミニ 下部水平タイプのベルト交換方法に関する別冊となります。
それぞれ下記、専用の取扱説明書を合わせてご覧ください。

■SCLV形：「エスコン ミニ シリーズ取扱説明書」 ■SZLV形：「エスコン ミニ-Z シリーズ取扱説明書」



目 次

1. ベルトの交換手順-ベンド部の分解 4
2. ヘッドドライブ方式の場合 6
3. センタドライブ方式の場合 7

ご注文通りの製品が納入されているかお確かめください。万一ご注文の品と異なる点がございましたら、ご使用前にご連絡ください。

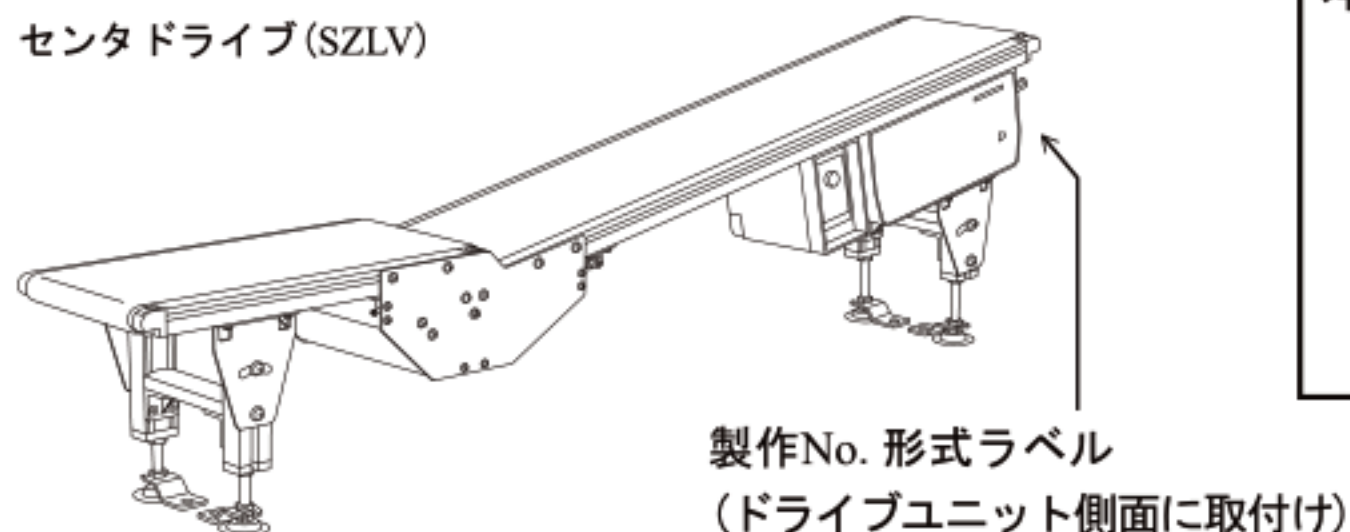
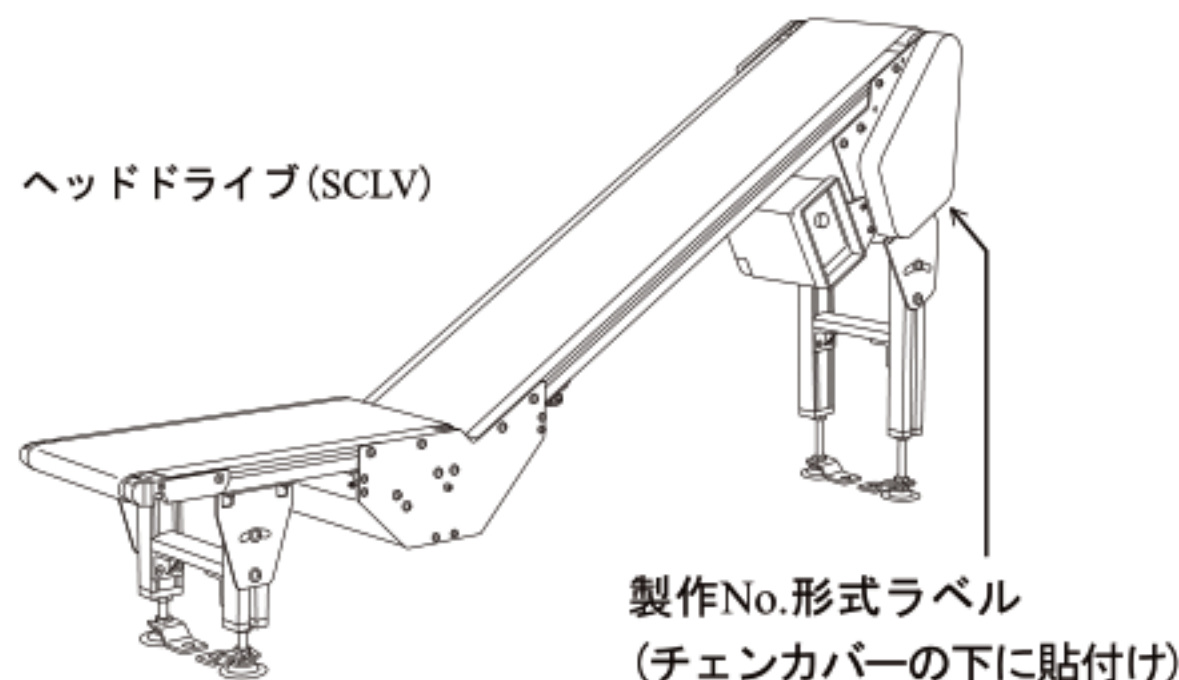

本体付属工具等

- ・六角レンチ3 (M5用) 1本
- ・六角レンチ4 (M6用) 1本
- ・JIS M6 3種ナット (フレーム溝挿入用) 20個
- ・スパナ (M5、M6用) 1本

[記入例]

製作年月 20□□年 □□月
 JOB NO. □□-□□□□□□
 SZLV30-0.4+0.65 C (D13-1A15) R-G
 i=1/18, M=13 P=13

製作No.(問い合わせ番号)

S Z L V 3 0 - 0 . 4 + 0 . 6 5 C (D 1 3 - 1 A 1 5) R - G

コンベヤ形式
 呼称ベルト幅
 cmで表示(例:30cm)

減速機比

スプロケット歯数
 (またはタイミングプーリ歯数)

機長 mで表示

水平部機長+傾斜部機長をmで表示
 (例:0.4m+0.65m)

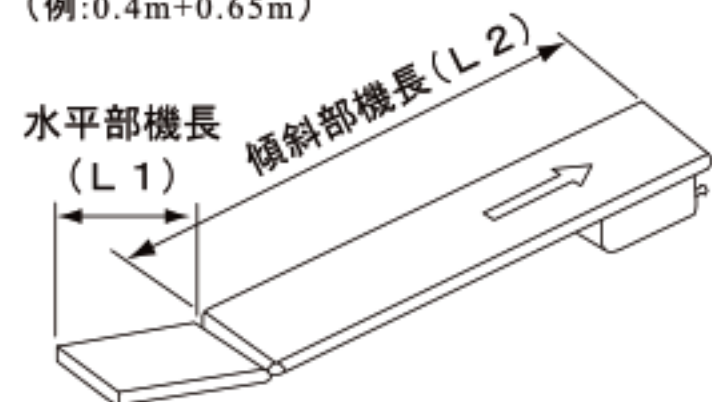

ベルト色の略号

ベルト色	略号
グリーン	G
ホワイト	W
その他	X

スイッチ位置ベルト進行方向
 (R:右・正転 L:左・正転
 RB:右・逆転 LB:左・逆転)

ドライブ区分の表示(例:センタドライブ)

ドライブ区分		略号	
ヘッド ドライブ (SCLV)	モータ下部	両支持スキマ50mm	H
		両支持スキマ150mm	HH
		片持ち	A
	モータ横出し	標準モータ	HS
		直交モータ	HSW
		モータ上部	両支持スキマ50mm
両支持スキマ150mm	HUH		
片持ち	AU		
センタ ドライブ (SZLV)	モータ下部	標準モータ	C

モータ出力区分の表示
 (例:出力130W)

モータ区分	モータ出力	略号
定速	90W	90
ブラシレス モータ変速	130W	13

電源区分の表示
 (例:100V単相)

電源区分	略号
100V単相	1
200V単相	2
200V三相	3
その他	0

定・変速区分の表示
 (例:ブラシレスモータ)

モータ区分	略号
定速	C
ブラシレス モータ変速	D

電源周波数と
 ベルト速度の略号
 (例:A=50Hz 15m/min)

周波数	略号
50Hz	A
60Hz	B

ベルトの交換

ベルト交換の手順-ベンド部の分解

- ① ◆ヘッドドライブ方式 (SCLV) の場合
六角穴付皿ボルト (コンベヤ左右) をゆるめた後、テークアップボルト (コンベヤ左右) を回してベルトをゆるめる。
- ◆センタドライブ方式 (SZLV) の場合
テークアップ用ノブ (左右) を回し、ベルトをゆるめる。
- ② リターンローラを外す。(上に持ち上げるだけで外せます)
- ③ 底面カバー (ヘッド側)・底面カバー (テール側) を外す。
- ④ プーリ (溝なし/ベンド部内側) を外す。
- ⑤ プーリ (溝あり/水平部) を外す。

→次ページへ

図：ヘッドドライブ方式 (SCLV) の場合

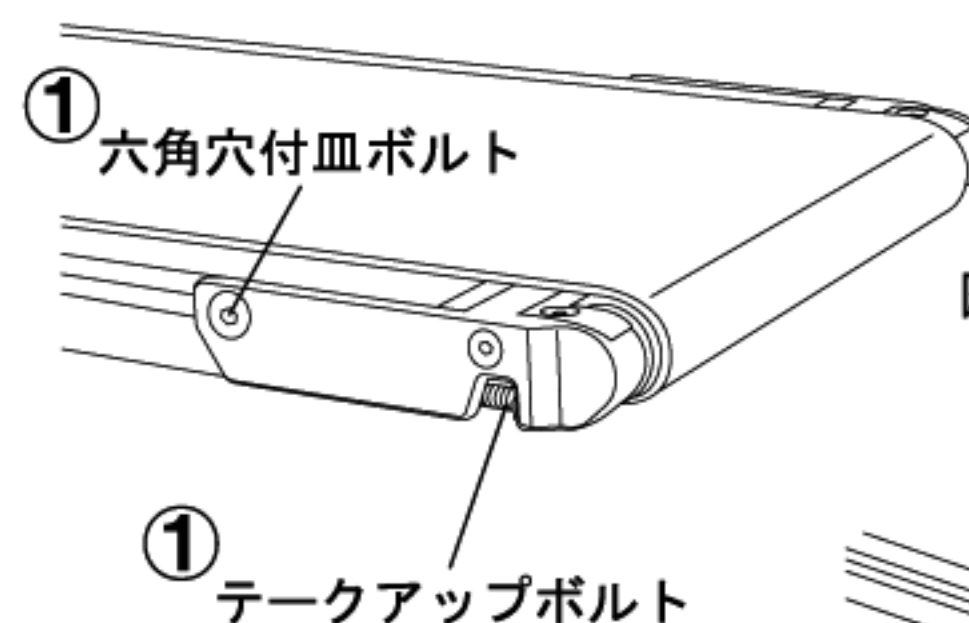

図：センタドライブ方式 (SZLV) の場合

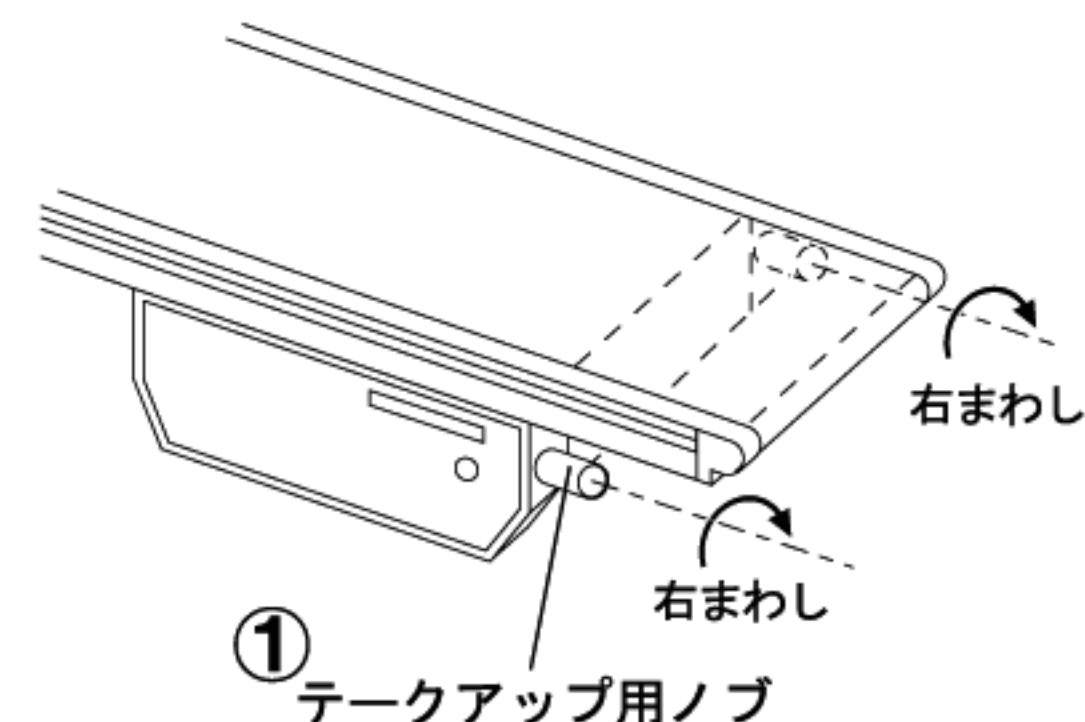

図：ベンド部 (ヘッドドライブ方式 (SCLV)・センタドライブ方式 (SZLV) 共通)

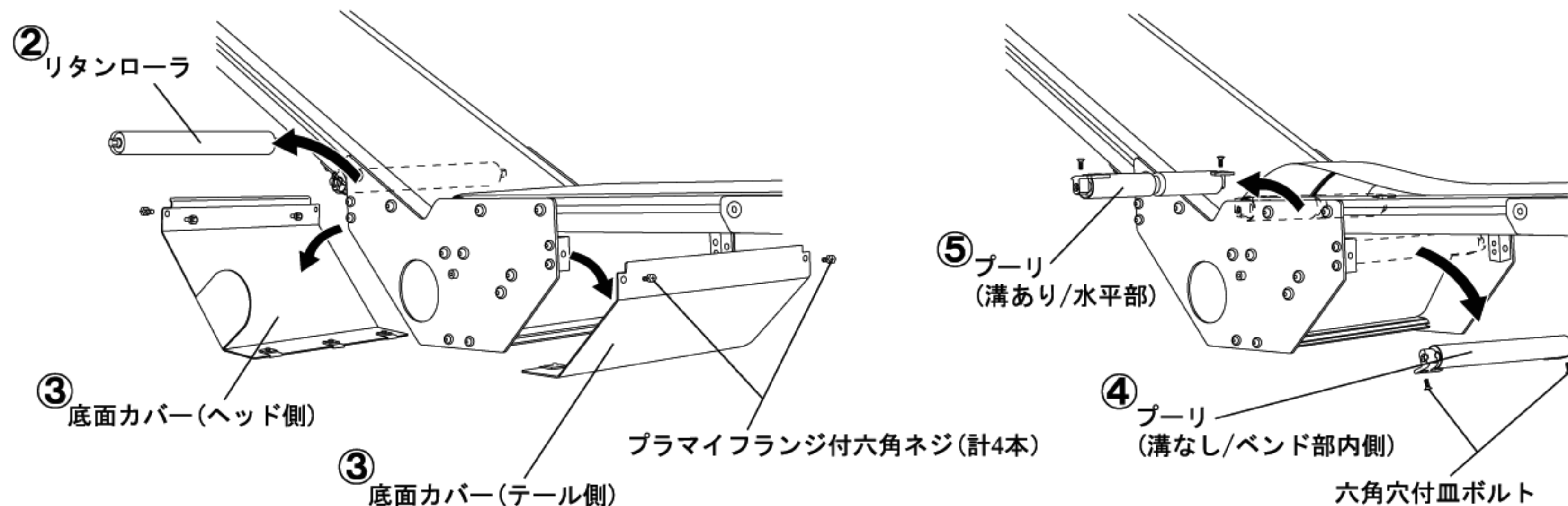

図：バンド部(ヘッドドライブ方式(SCLV)・センタドライブ方式(SZLV)共通)

- ⑥ 六角穴付ボルト(コンベヤ左右)を外す。
(バンドプーリの固定が外れます)
- ⑦ バンドプーリを穴から抜き取る。
(下記“バンドプーリ取出し方のコツ”をご参照ください)
- ⑧ ベルトを上へ抜く。
- ⑨ バンド部ツナギ材を外す。

→次ページへ

図説：バンドプーリ取出し方のコツ
(側面から見たベルトとプーリの関係図)

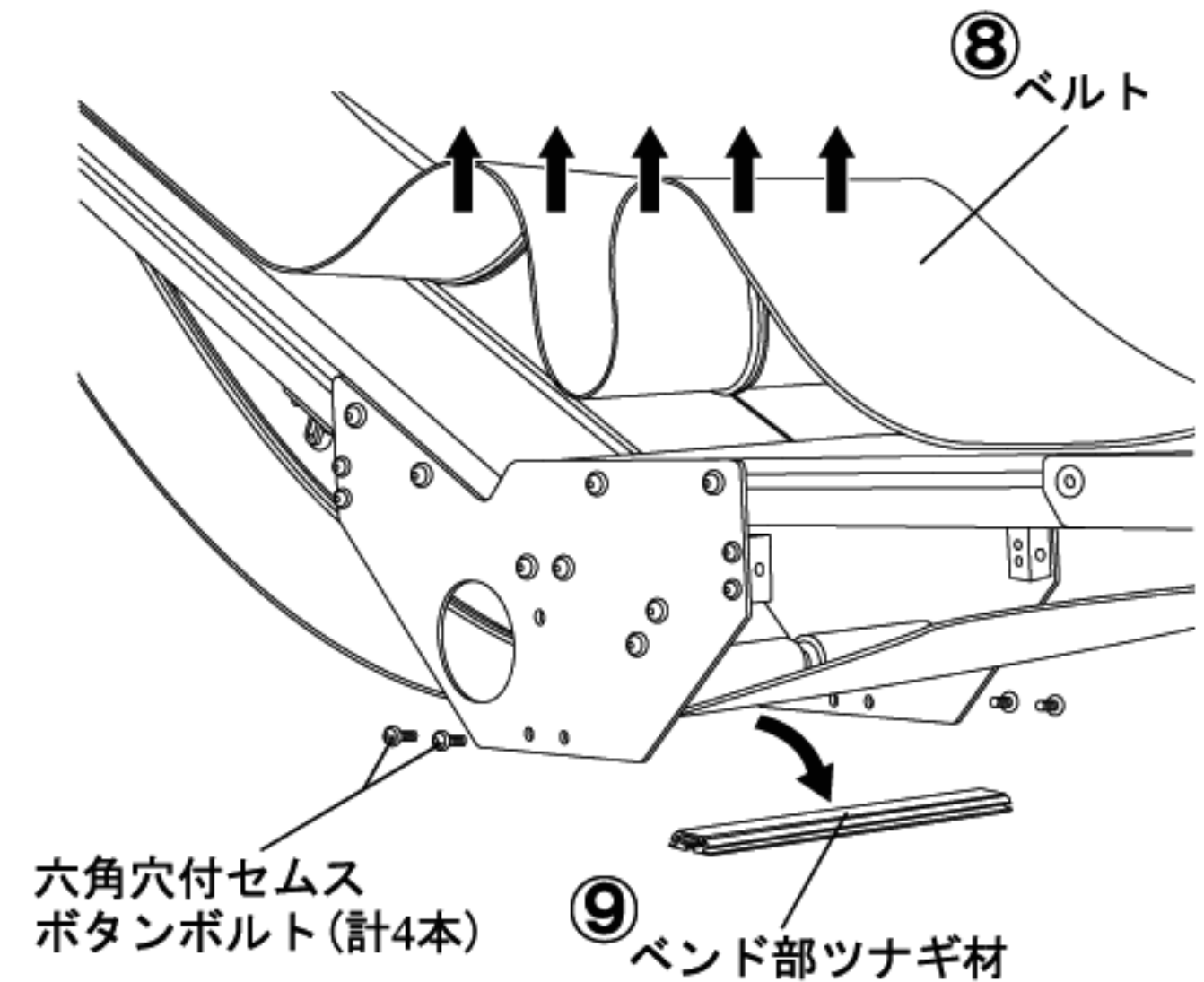
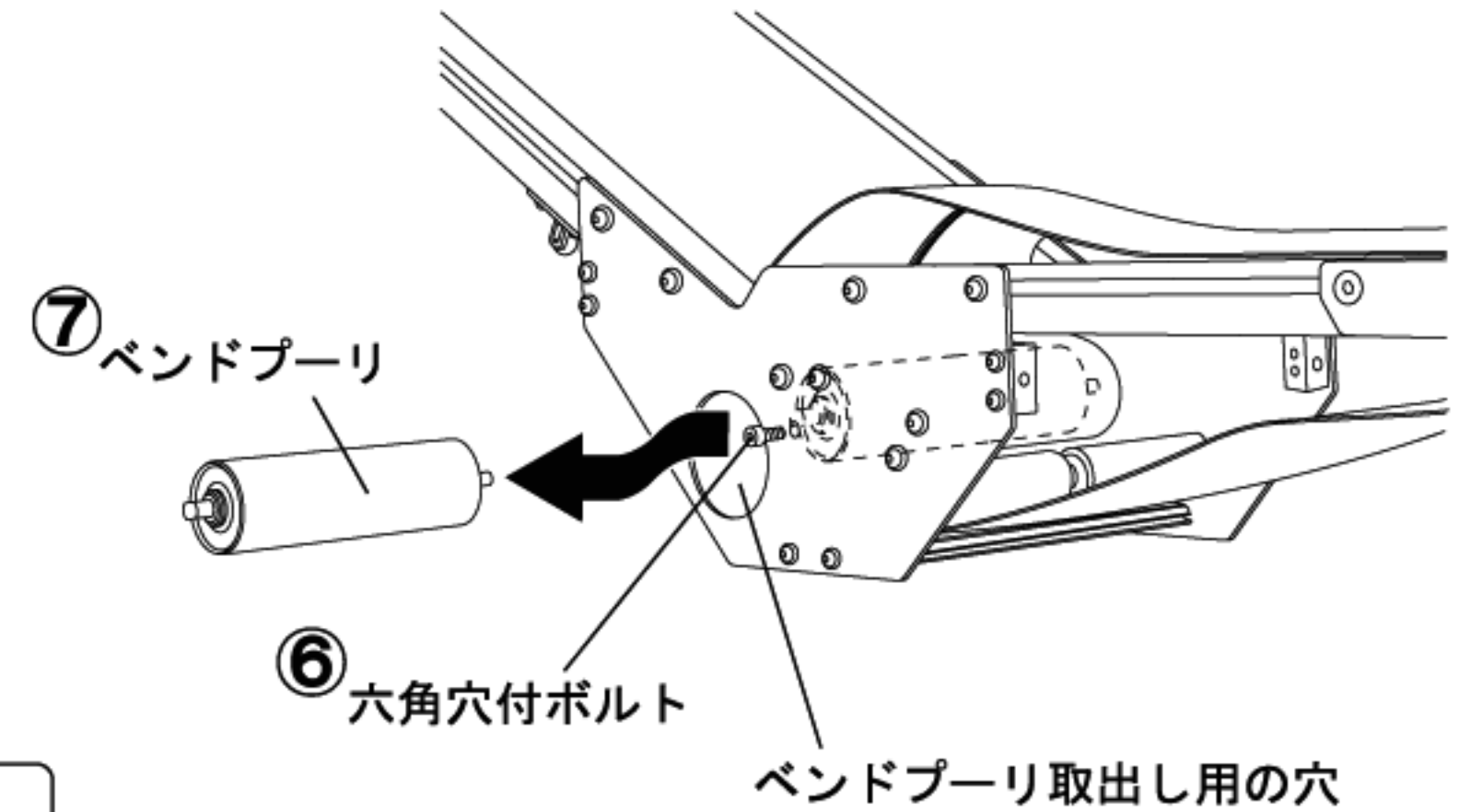
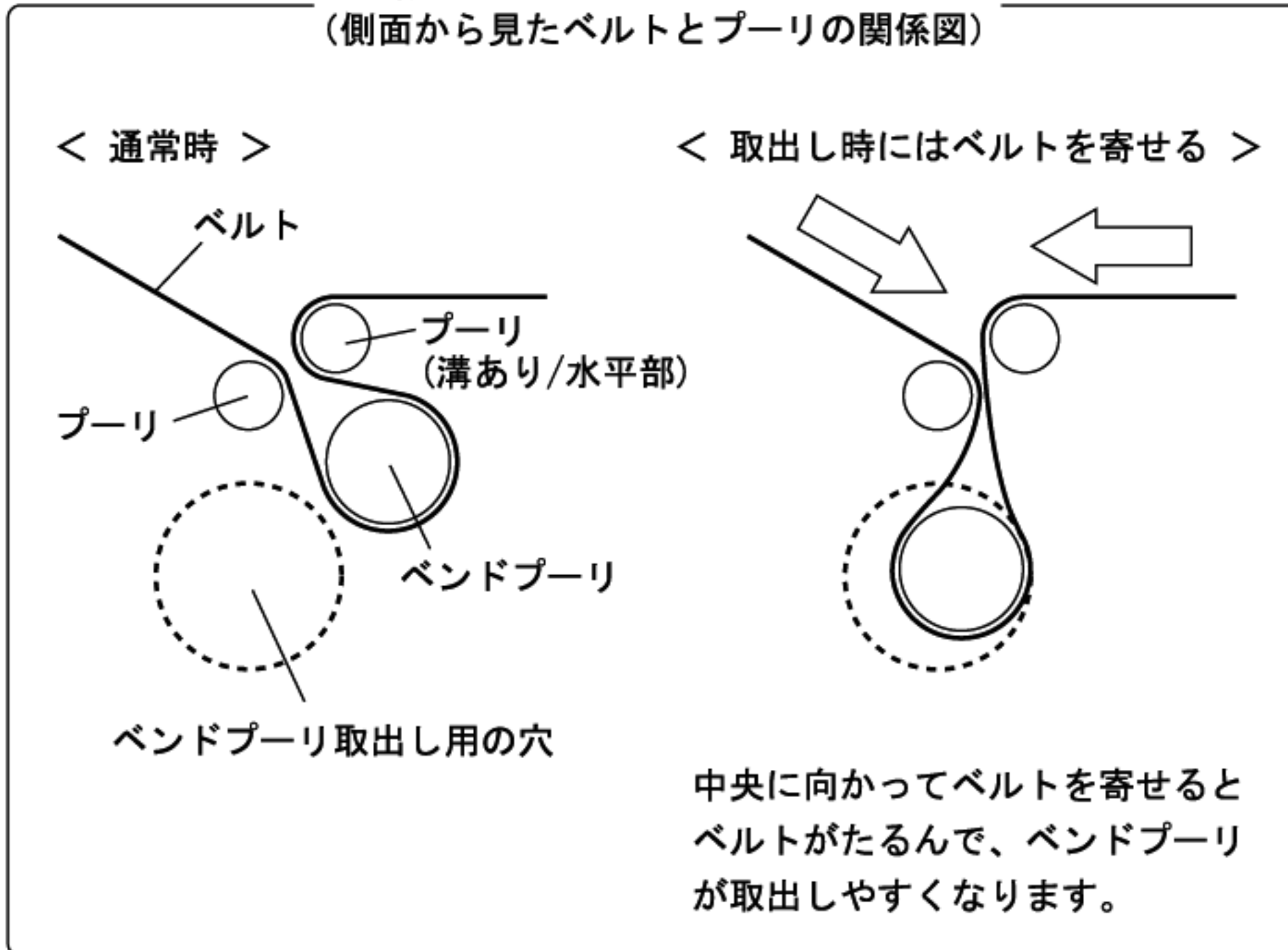

◆ヘッドドライブ方式(SCLV)の場合

- ⑩ 側面カバーを外す。
- ⑪ 側板を外す。
 - ⑪-A 振止め板取付ボルトを外す。(1本：側板側のみ)
 - ⑪-B 側板取付ボルトを外す。(2本)
 - ⑪-C ツナギ材取付ボルトを外す。(2本)
 - ⑪-D 脚取付ボルトを外す。(2本)
 ※片持タイプ・横出タイプのドライブは側板がないため、⑪の作業はありません。
- ⑫ リターンローラを外す。
- ⑬ 脚ブラケットを外す。
(→以上の⑩～⑬で、ベルトを抜くための隙間ができます。)
- ⑭ ベルトをコンベヤ側面から抜き、新しいベルトと交換する。
※:ベルトの進行方向(ベルト裏面に記載)をよく確認して取り付けてください。
- ⑮ 外したパーツを全て取り付け、ベルトを張り(エスコンミニシリーズ取扱説明書P.27参照)、蛇行調整(エスコンミニシリーズ取扱説明書P.30参照)をして完了です。

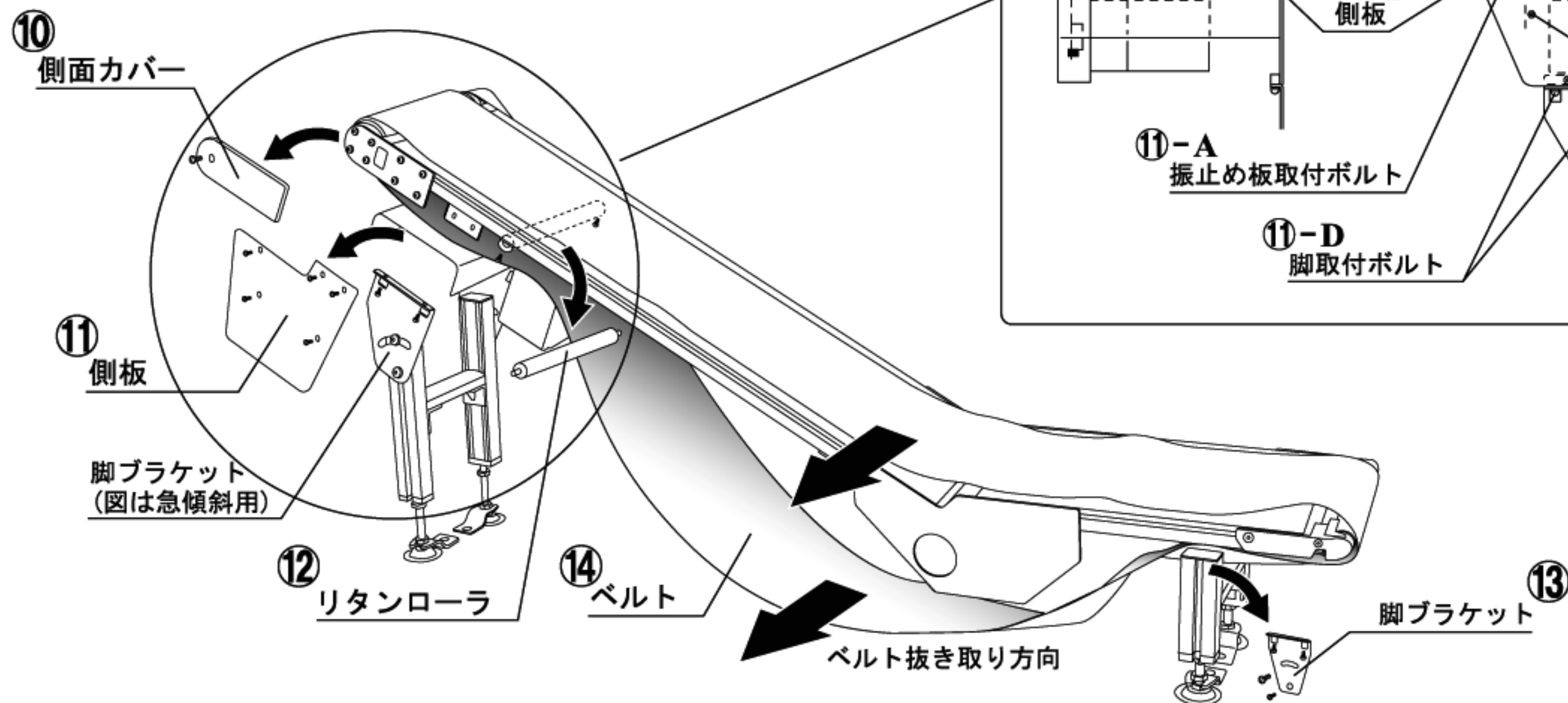

注意!!

側板および脚ブラケットを外す際は、必ず複数人またはクレーン等でコンベヤ本体を支えて、コンベヤ本体が落下または転倒しない状態を確保し、安全に十分配慮した上で注意して作業をしてください。これを怠ると、重大なけがや事故の原因となる可能性があります。

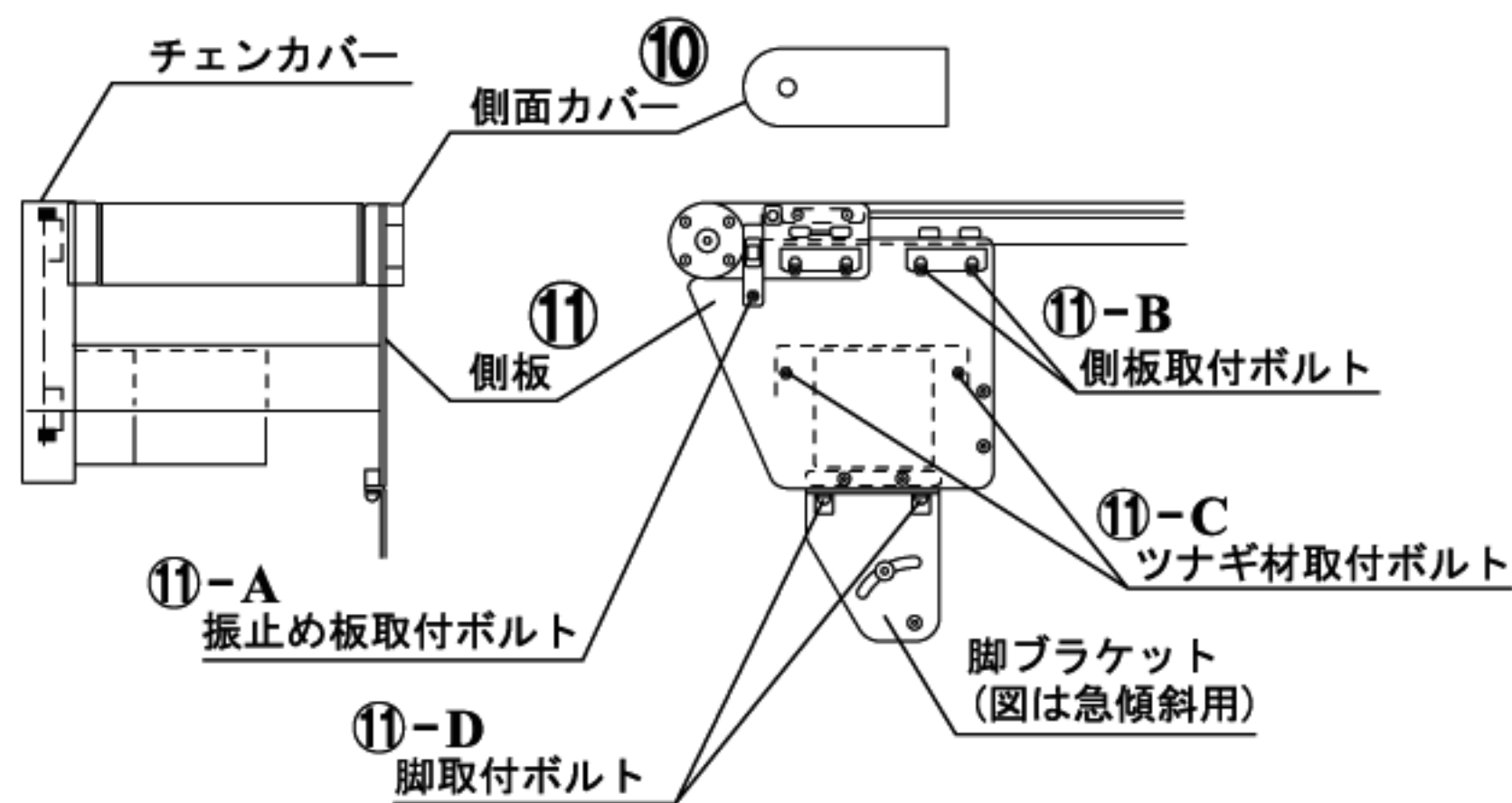

◆センタドライブ方式(SZLV)の場合

- ⑩ アンダーカバー(ノブ側/モータ側)を外す。→ 図-1
- ⑪ 側面カバー(L)を外す。
- ⑫ リタンローラを全て外す。(機長により本数が異なります)
- ⑬ テークアッププーリを外す。(エスコンミニ-Zシリーズ取扱説明書P.32参照)
- ⑭ スナブプーリを外す。(エスコンミニ-Zシリーズ取扱説明書P.32参照)
- ⑮ 脚ブラケットを外す。
- ⑯ ドライブ側板(L)を外す。^{※1} → 図-2
^{※1}:外す前に取付位置へ印を残しておき、元に戻す際に印からずれないようにご注意ください。取付位置がずれると、ベルト蛇行の原因となります。
- ⑰ ベルトを交換する。^{※2}
^{※2}:ベルトの進行方向(ベルト裏面に記載)をよく確認して取り付けてください。
- ⑱ 外したパーツを全て取り付け、ベルトを張り(エスコンミニ-Zシリーズ取扱説明書P.26参照)、蛇行調整(エスコンミニ-Zシリーズ取扱説明書P.27参照)をして完了です。

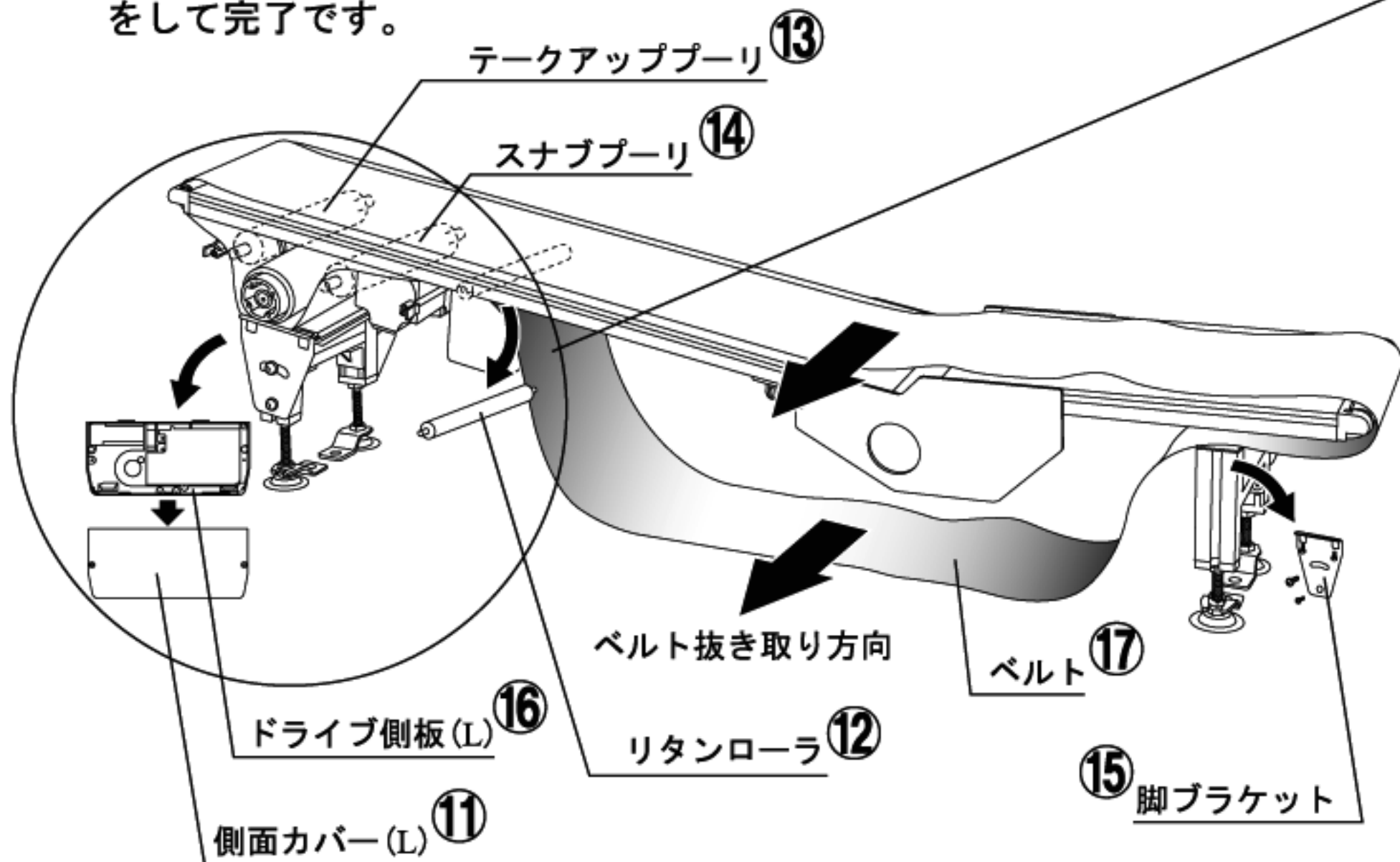

注意!!

ドライブ側板や脚ブラケットを外す際は、必ず複数人またはクレーン等でコンベヤ本体を支えて、コンベヤ本体が落下または転倒しない状態を確保し安全に十分配慮した上で注意して作業をしてください。これを怠ると、重大なけがや事故の原因となる可能性があります。

図-1:ドライブ下面

クリップを外側にスライドさせてアンダーカバー(ノブ側/モータ側)を外す。



図-2:ドライブ側面

①②③のボルトを外し、ドライブ側板(L)を外す。

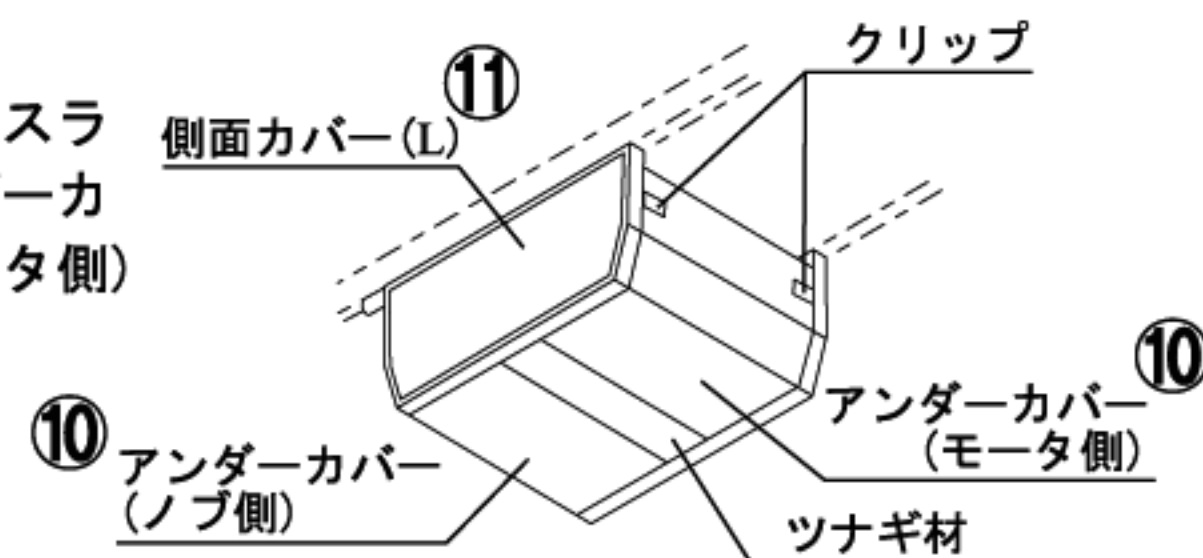
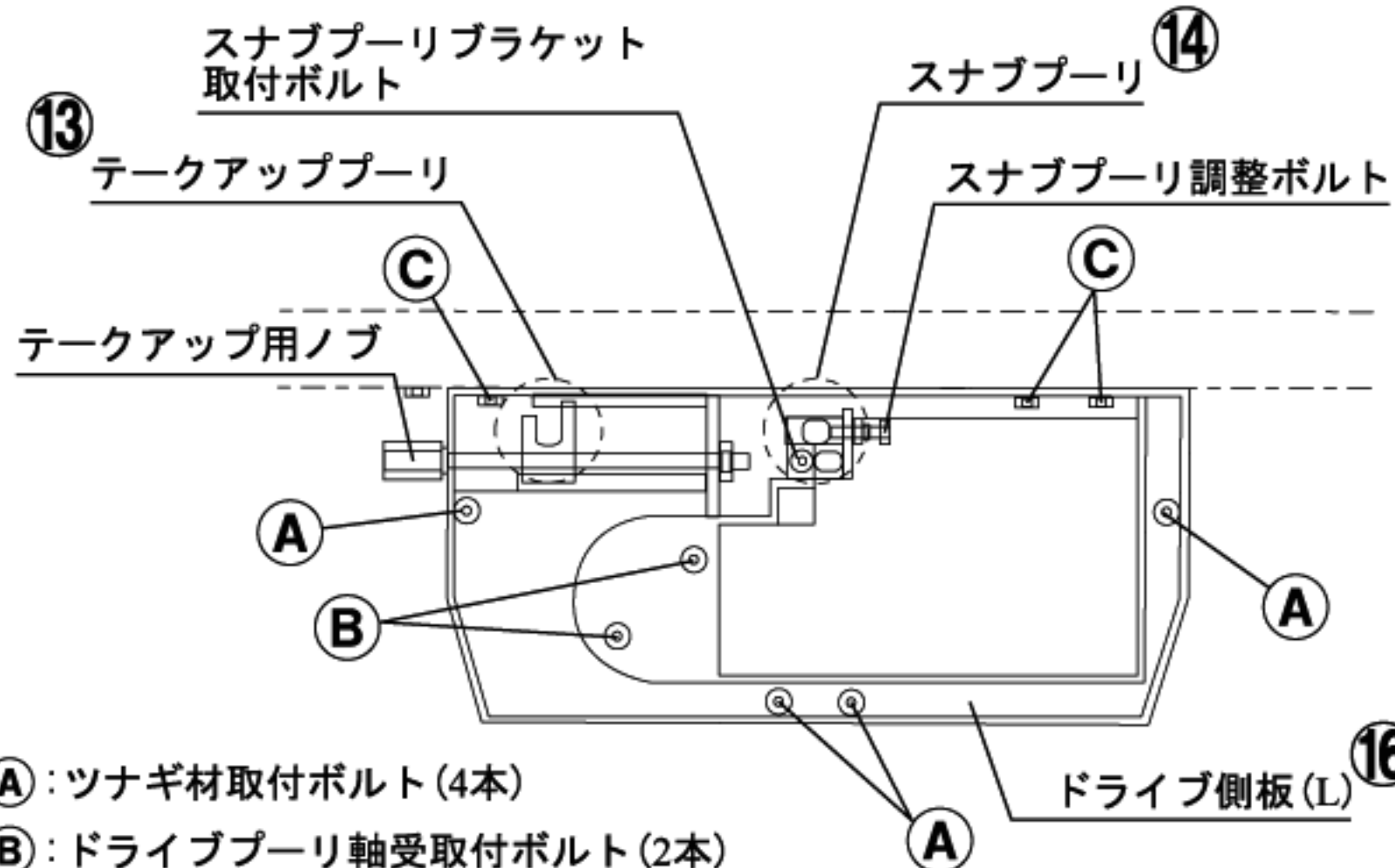

- ①: ツナギ材取付ボルト(4本)
- ②: ドライブプーリ軸受取付ボルト(2本)
- ③: ドライブユニット取付ボルト(3本)

三機工業株式会社

●お問合せは最寄りの下記相談窓口まで

カスタマーセンター

神奈川県大和市下鶴間1742-7

お問い合わせ
方法

TEL 046-273-8989 FAX 046-273-8990

URL <http://www.hansou.jp>

東日本ブロック営業	TEL 03-6367-7625 FAX 03-5565-5240
中部ブロック営業	TEL 052-582-5560 FAX 052-582-5545
西日本ブロック営業	TEL 06-6444-6322 FAX 06-6444-3285
中国ブロック営業	TEL 082-218-5606 FAX 082-544-1120

- 三機のコンベヤは、製品の管理・輸送には万全を期しておりますが、取扱方法や不具合、ご不明な点がありましたら、最寄りの弊社担当員までご連絡ください。
- 本機の細部については改良などのため、予告なく変更することがありますので、あらかじめご承知ください。